

Carrying station of assembling machine
組立機の搬送部

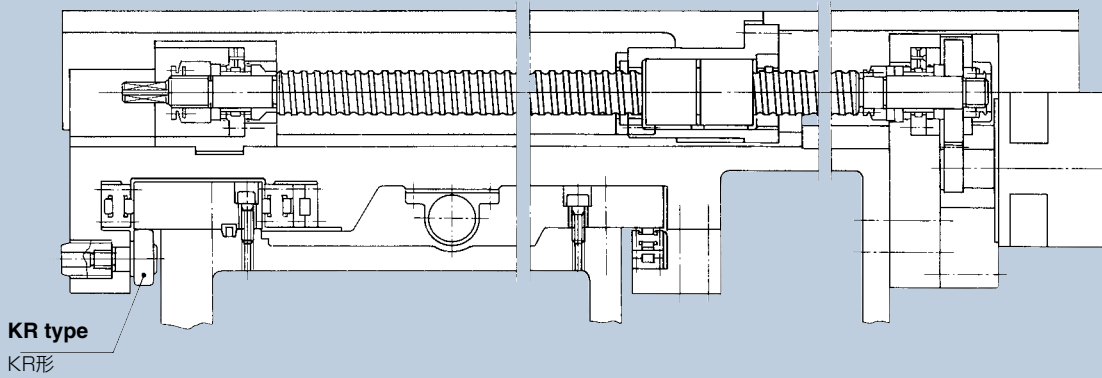

Coordinate axis of NC machining center
NCマシニングセンタの座標軸

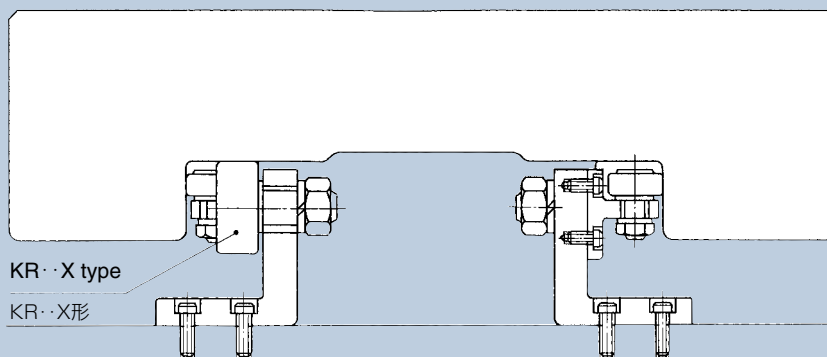

Loading and unloading system of pallet changer for machining center
 マシニングセンタ用パレットチェンジャの搬入出装置

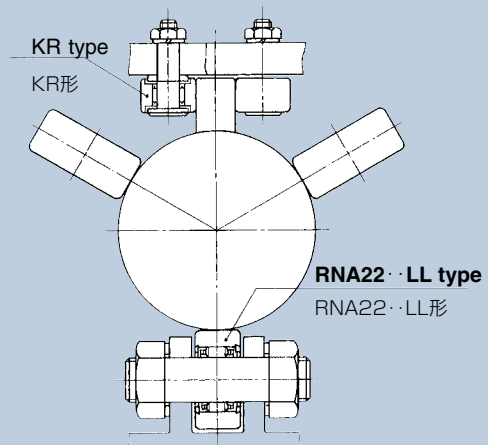

Arm guide of robot machine
 ロボットマシンのアームガイド

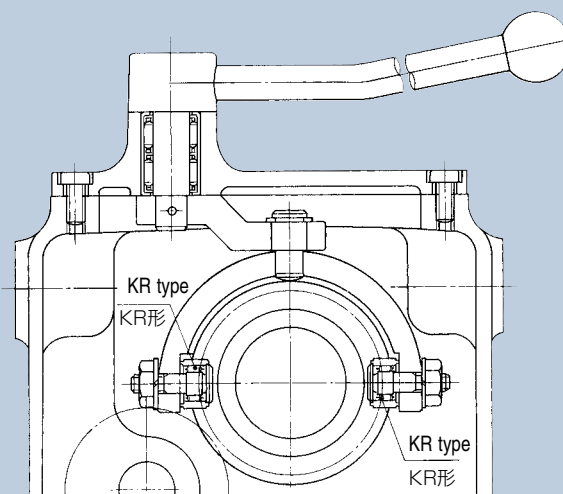

Lathe chuck mechanical coupling
 旋盤チャックメカニカルカップリング

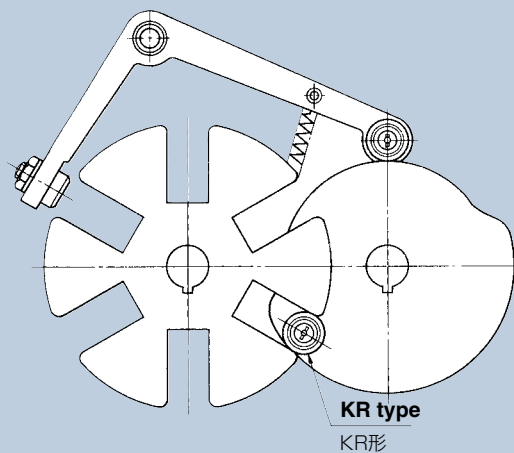

Turret mechanism
 ターレット機構

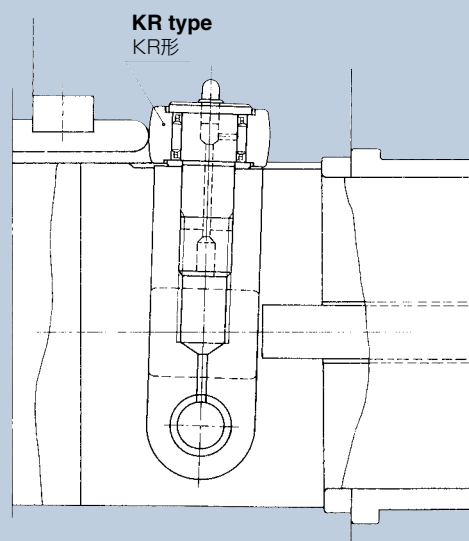

Cam follower used in press feeding system
 プレス送り装置カムフォロア

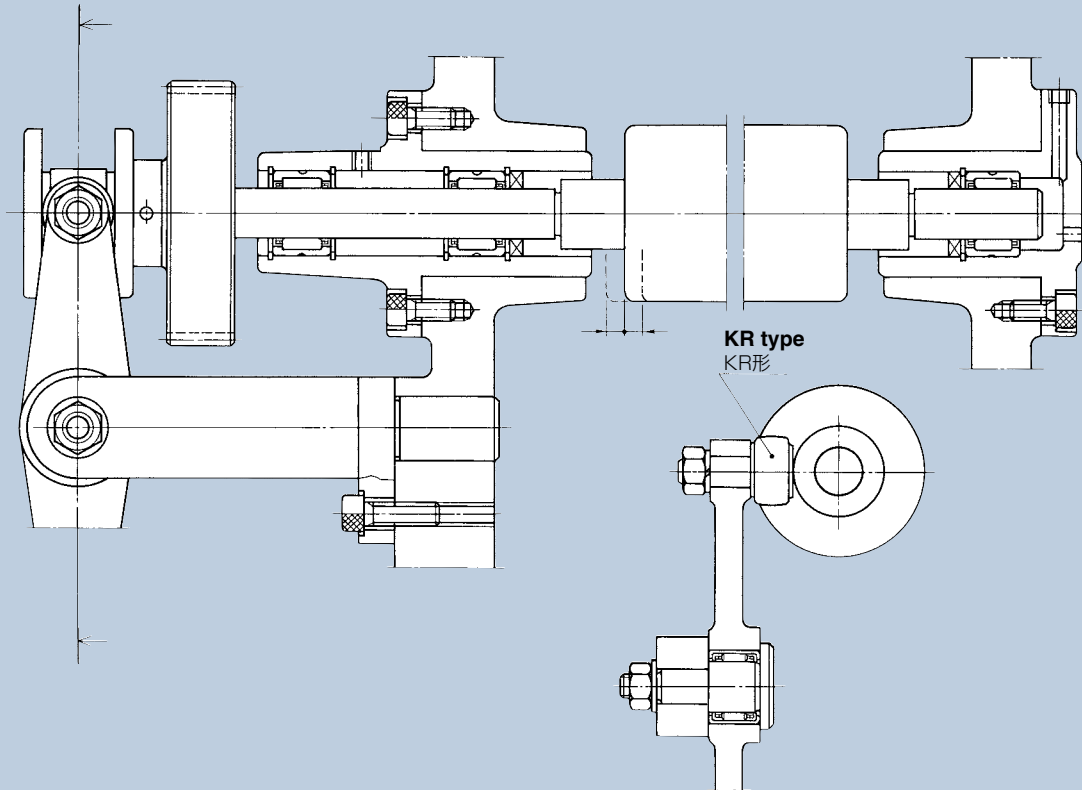

Printing press ink distributing roller
印刷機インクねりロール

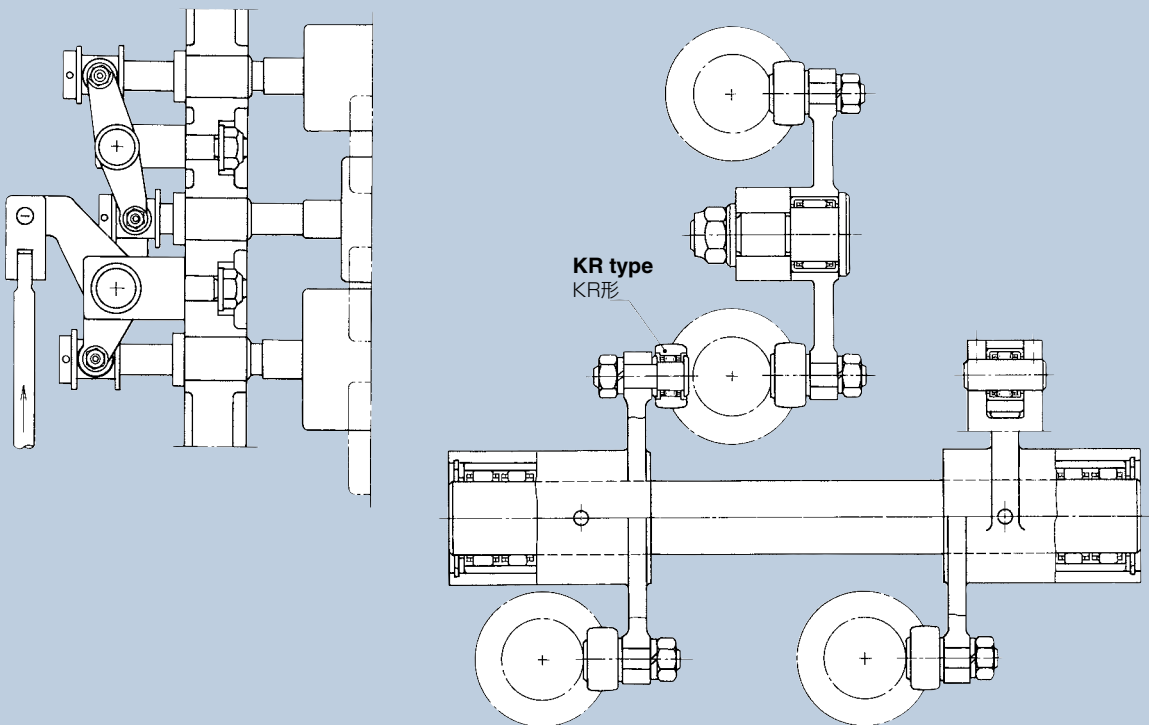

Printing press ink roller drive mechanism
印刷機インクロール駆動機構

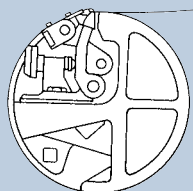

KR-type gripper opening/
closing timing cam
KR形爪開閉タイミングカム

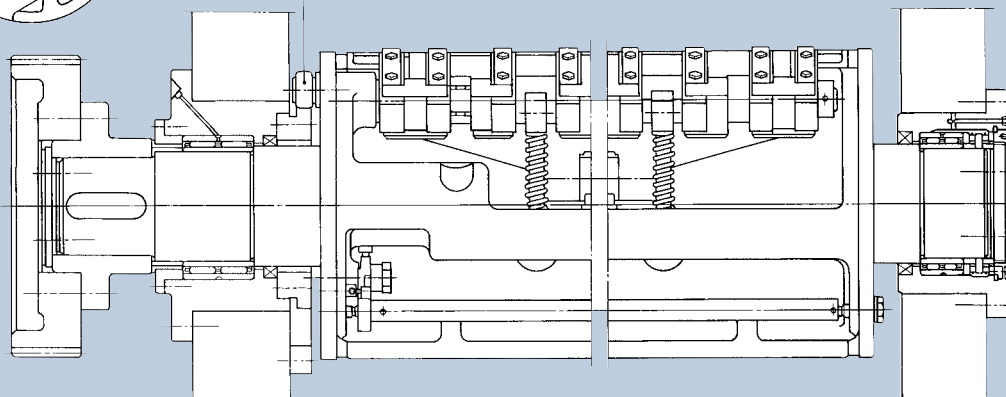

Printing press impression cylinder
印刷機圧胴

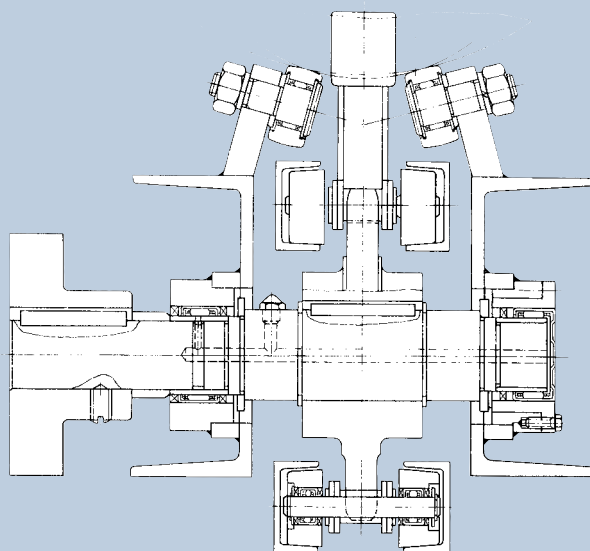

Roller frame of chain conveyor
チェーンコンベヤのローラフレーム

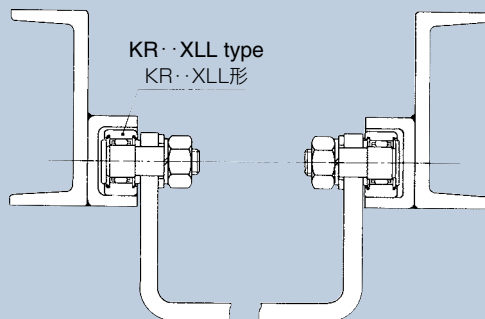

KR·XLL type
KR·XLL形

Circular conveyor supporting roller
円形コンベヤの支持ローラ

NATR type
NATR形

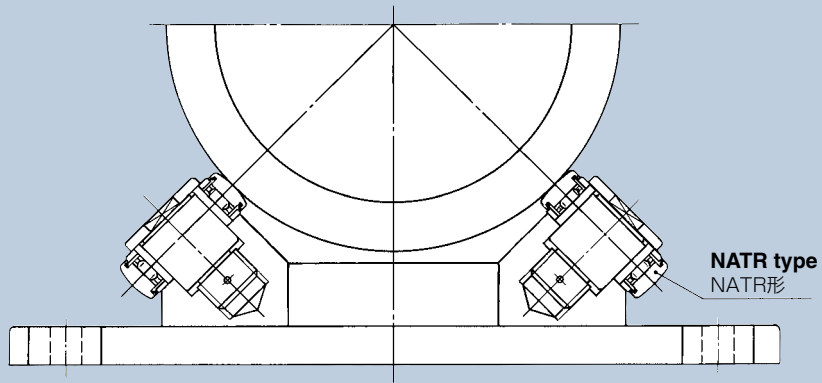

Drum supporting roller
ドラム支持ローラ

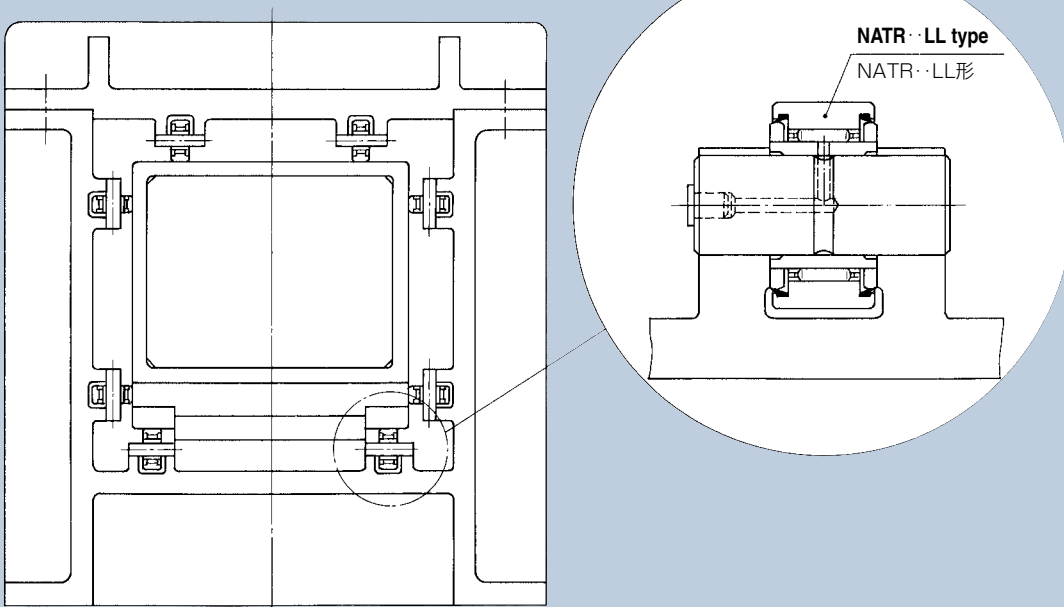

Sliding area of pressure cara
プレッシャーカースライド部